



## INFORMAZIONI TECNICHE

# Tenute rotanti | Turcon® Roto Variseal®

### Descrizione

Turcon® Roto Variseal® è una tenuta a semplice effetto che consiste in corpo guarnizione a forma di U ed in una molla in metallo anti-corrosione a forma di V. Roto Variseal® è caratterizzato da un elemento flangiato fissato alla scanalatura che evita la rotazione della tenuta e da un labbro di tenuta dinamico corto e pesante che garantisce una frizione ridotta, una lunga durata operativa ed un ottimo effetto strisciante anche in presenza di superfici molto viscosi. A pressione bassa o pari a zero, la molla metallica esercita la forza di tenuta primaria. Con l'aumentare della pressione dell'impianto, la forza di tenuta principale viene esercitata grazie alla pressione dell'impianto

stesso e garantisce una tenuta stagna per valori di pressione da zero ad alti.

Turcon® Roto Variseal® viene utilizzato come tenuta rotante a semplice effetto nei seguenti settori:

- Gruppi di iniezione rotanti (pressa per stampaggio a iniezione)
- Distributori rotanti
- Motori girevoli per il settore farmaceutico, industriale e per macchine utensili

### Vantaggi

- Ideale per applicazioni rotanti, alternative e statiche
- Protezione contro la torsione meccanica
- Basso coefficiente di frizione
- Rimane aderente alla scanalatura anche quando soggetto a movimenti oscillatori o elicoidali
- Resiste a rapide variazioni di temperatura
- Elevata resistenza di abrasione
- Eccellente resistenza all'invecchiamento
- Buona capacità strisciante



### Dati tecnici

Pressione	:	15 MPa (per carichi dinamici) 25 MPa (per carichi statici)
Velocità	:	Fino a 2 m/s (in rotazione)
Temperatura	:	da -100 °C a +260 °C
Pressione in condizioni dinamiche	:	max. 100 N/mm <sup>2</sup> a 25 °C max. 50 N/mm <sup>2</sup> > 60 °C



## INFORMAZIONI TECNICHE

### Tenute rotanti | Turcon® Roto Variseal®

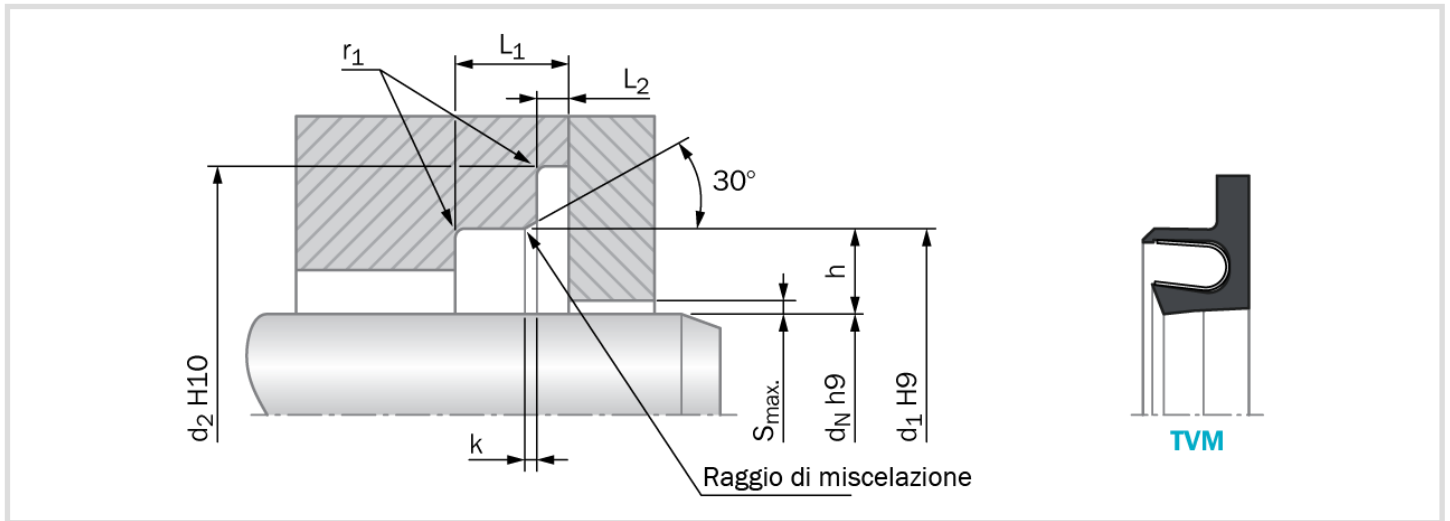

#### Dimensioni di installazione - Raccomandazioni standard

No. di serie	Diametro albero d <sub>N</sub> h9		d <sub>1</sub>	h	d <sub>2</sub>	L <sub>1</sub>	L <sub>2</sub>	k	r <sub>1</sub>	Gioco radiale S <sub>max</sub>		
	Range standard	Range esteso	Diametro scanalatura H9	Profondità scanalatura	Diametro flangia H10	Larghezza scanalatura Min	Larghezza scanalatura flangia	Smusso di inserimento	Raggio	2 MPa	10 MPa	20 MPa
TVM1	5.0 - 19.9	5.0 - 200.0	d <sub>N</sub> + 5.0	2.50	d <sub>N</sub> + 9.0	3.6	0.85 +0/-0.10	0.8	0.38	0.25	0.15	0.10
TVM2	20.0 - 39.9	10.0 - 400.0	d <sub>N</sub> + 7.0	3.50	d <sub>N</sub> + 12.5	4.8	1.35 +0/-0.15	1.1	0.38	0.35	0.20	0.15
TVM3	40.0 - 399.9	20.0 - 700.0	d <sub>N</sub> + 10.5	5.25	d <sub>N</sub> + 17.5	7.1	1.80 +0/-0.20	1.4	0.38	0.50	0.25	0.20
TVM4	400.0 - 999.9	35.0 - 999.9	d <sub>N</sub> + 14.0	7.00	d <sub>N</sub> + 22.0	9.5	2.80 +0/-0.20	1.6	0.51	0.60	0.30	0.25

#### Nota importante

Le indicazioni di installazione, le raccomandazioni sui materiali, i parametri e gli altri dati forniti sono sempre da considerare in base al particolare campo di applicazione in cui la tenuta viene utilizzata, in particolare per quanto riguarda l'interazione della tenuta con altri componenti dell'installazione. Per questo motivo, tali informazioni non costituiscono né un accordo di natura legale e fattuale né una garanzia di qualità. Si riservano eventuali modifiche tecniche ed errori.